



Technická specifikace
pro

Roztoky u Prahy

Víceúčelový komunální stroj Hako Citymaster 650

CITYMASTER 650

Technický popis stroje Hako Citymaster 650:

Jedná se o multifunkční komunální nosič nástaveb vybavený jako zametací stroj vhodný pro údržbu chodníků, parkovacích ploch, místních komunikací v obcích a ve městech a dalších venkovních ploch.

Svou konstrukcí a možností použití různých nástaveb umožňuje Hako Citymaster 650 celoroční profesionální nasazení.

Motor:

Vodou chlazený, 3válcový vznětový motor Yanmar nastavený na výkon 25,5 kW (34,7 PS) při 2.630 ot/min. Přímé vstřikování paliva Common rail, zdvihový objem motoru 1.642 cm³, objem palivové nádrže 41 litrů. Motor splňuje mezní hodnoty dle směrnice o výfukových plynech 2016 / 1628 / EG, stupeň V. Stroj je typově homologován dle EU – schválení jako traktor (LoF).

Jízdni pohon:

Hydrostatický pohon kol pomocí 4 motorů, trvalý pohod 4 kol. Hydrostatický jízdni pohon s automatickou regulací zátěže při přepravní jízdě. Otáčky motoru přizpůsobené rychlosti jízdy pomocí 2 pedálů (vpřed/vzad). Pracovní režim se třemi úrovněmi konstantních otáček (1.900 ot/min – režim EKO, 2.250 ot/min – režim STANDARD, 2.630 ot/min – režim MAX).

Podvozek a řízení:

4- kolový podvozek s kloubem s integrovanou kompenzací vybočení a tlumení náklonu. Plně hydraulické řízení s rejdem 53°. Systém rychlo-výměny nástaveb.

Jízdni režimy - rychlosti:

Přepravní režim	0-25km/h
Pracovní režim	0-25km/h
Jízda dozadu	0-12km/h

Pneumatiky:

Vpředu/Vzadu	23x8.50-12 10PR - Univerzální pneu
Vpředu/Vzadu	23x10.5-12 6PR - Trávníkové pneu
Vpředu/Vzadu	270/50-R12 - Komfortní pneu



Brzdy

Dynamické zabrzdění uvolněním plynového pedálu – hydrostatická brzda působící na všechna 4 kola. Přídavná mechanická parkovací brzda s účinkem na zadní nápravě.

Kabina řidiče:

ROPS, 1-místná komfortní kabina, zasklená bezpečnostními skly. 2x rámové dveře s posuvnými okny, sklopná zpětná zrcátka vlevo a vpravo. Sedadlo řidiče záleží na výběru dle ceníku. Možnost seřízení sloupku řízení. Odkládací plochy pro osobní věci. Multifunkční displej pro ovládání stroje, displej s pracovními hodnotami a parametry stroje. Kabina klimatizována.

Elektrické zařízení:

12V – zařízení, akumulátor 12V 74 Ah, třífázový generátor 14,4 V 80A. Světelné vybavení dle homologace, pracovní světlomety, maják, zásuvka 12V.

Hydraulický systém:

Vysokotlaká hydraulika s elektricky ovládaným řídicím blokem.

Přední hydraulický okruh	27-27l/min při 195 bar
Zadní hydraulický okruh	21-29l/min při 195 bar
Přední kontrolní okruh	1 x dvojitý el. přepínatelný
Zadní kontrolní okruh	1 x dvojitý
Jízdni pohon	0-110l/min max 320 bar



Vodní systém:

Systém čisté vody s elektrickým vodním čerpadlem, nastavitelné množství vody, zásobník čisté vody na 150 litrů s ukazatelem hladiny.

Zvedací závěs/ připojení

Hydraulický přední zvedací závěs, zdvihací síla 500kg ve spojení s rychloupínacím trojúhelníkem KAT. 0. Připojení zadních nástaveb pro sypače do 400kg. Nakládací korba (za příplatek) nosnost 375kg. Příprava pro tažné zařízení (za příplatek), čepová spojka popř. kulová hlava (obojí za příplatek)

Rozměry – základního nosiče bez nástaveb

Celková délka	mm	3,126
Šířka vozidla včetně zrcátek	mm	1,090
Šířka (standardní pneu)	mm	1,074
Šířka (trávníkové pneu)	mm	1,200
Výška	mm	1,969
Rozvor	mm	1,270
Rozchod (standardní pneu)	mm	866
Poloměr otáčení (vnitřní)	mm	700
Poloměr otáčení (vnější)	mm	2,040

Hmotnosti:

Pohotovostní hmotnost zák. stroje (CM600 Classic, odchylky dle výbavy)	kg	1,350
Přípustná celková hmotnost	kg	2,200
Přípustné zatížení př. nápravy	kg	1,200
Přípustné zatížení zad. nápravy	kg	1,500
Hmotnosti nebrzd. přívěsu	kg	500
Hmotnosti brzd. přívěsu	kg	1750

Rozměrový náčrtek

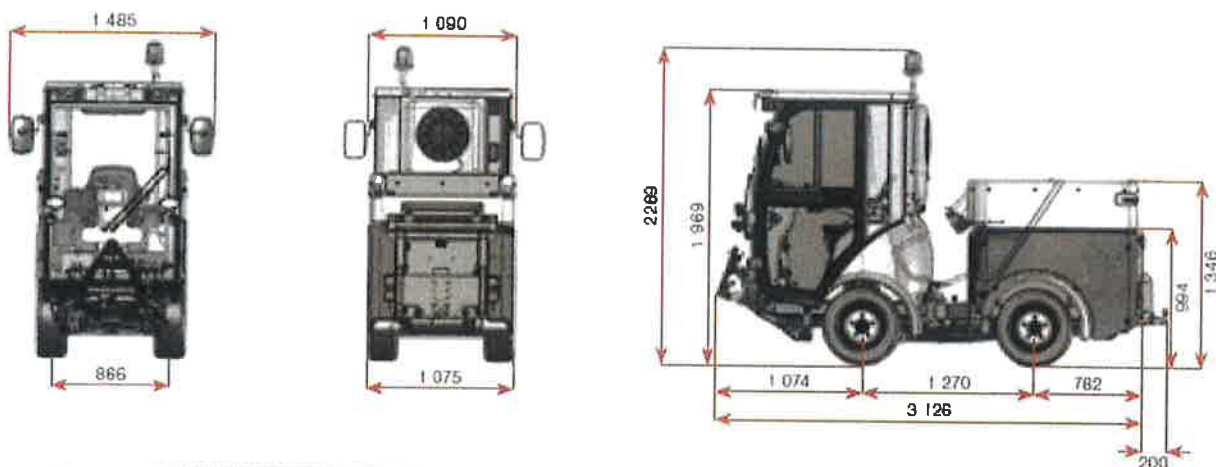

Zametačí jednotka se dvěma kartáči:

Přední zametačí sací agregát s talířovými kartáči s 3násobnou ochranou proti najetí v zorném poli řidiče. Sací hubice uložena mezi koly s ochranou proti najetí. Dva hydraulicky poháněné držáky pro 720 mm diskové kartáče (za příplatek). Maximální zametačí šířka 1850 mm. Vnitřní zametačí rádius 1050 mm. Regulovatelné otáčky zametačích diskových kartáčů 0-120 ot/min. Hydraulicky ovládaná pracovní šířka kartáčů. Sklon kartáčů nastavitelný individuálně.



Sací hubice/sací kanál:

Ocelová sací hubice na vodících kolečkách s klapkou pro sběr větších odpadků. Šířka sací hubice 550mm. Hydraulické zvedání sací hubice. Sací kanál Ø180mm.

Zamezení prašnosti:

Zásobník na vodu vzadu, pro zkrápení na obou talířových kartáčích a pro zkrápení v sací hubici pro omezení prašnosti.

Sací turbína:

Hydraulicky poháněná radiální turbína. Přípojka vody pro čištění.

Zásobník na smetky:

Zásobník je vyroben z hliníku. Jmenovitý objem 600l, DIN EN 15429:535l. Užitečné zatížení zásobníku je 500kg, je hydraulicky výklopný, ruční čerpadlo pro vyklonění zásobníku v případě nouze (za příplatek). Vyprazdňovací výška 143cm, vyprazdňovací šířka 865mm.

Rozměry vozidla HAKO-CITYMASTER 650 se zametačí jednotkou:

Celková délka	mm	3,750
Pohotovostní hmotnost	kg	1,700

(CM600 Classic, odchylky dle výbavy)

Rozměrový náčrtek v provedení samozběrného zametače:

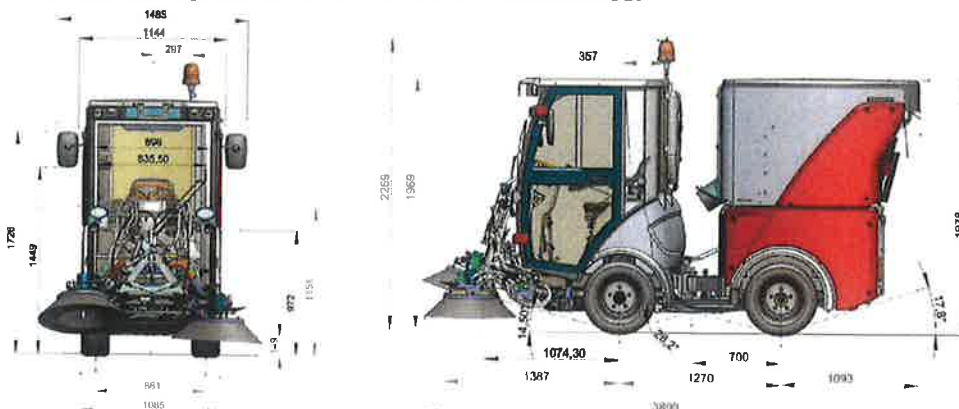

CITYMASTER 650



Výbava v ceně	
<ul style="list-style-type: none">• homologace vozidla pro EU• klimatizovaná kabina• standardní ovládání hydrauliky z kabiny řidiče• přední upínací trojúhelník kat. 0• nastavitelný třetí bod předního závěsu (pro přední nesené nástavby)• Řidičova sedačka Comfort - vzduchem odpružená sedačka GRAMMER MSG75GL-521 s nastavením výšky, šířky a váhy.• Standardní sloupek řízení, výškově stavitelný• bezpečnostní balík (výstr. trojúhelník, lékárnička, sada žárovek, refl. vesta)• barba-originál Hako-oranžová RAL 2011, hydraulický systém naplněný minerálním olejem, klimatizace• univerzální pneumatiky 23.00x8.50-12• konzervační nástřik celého stroje• sada osvětlení pro pravostranný provoz• pracovní LED reflektor pro osvětlení zadních nástaveb• výstražný maják• zpětná zrcátka, vyhřívaná• příprava pro radio (kabeláž, reproduktory 2x, anténa)• kamera v zadní části vozidla pro monitoring• odpojovač baterie• couvací světlo včetně signalizace couvání• 7 pinová propojka pro propojení ovladačů z kabiny do zadní části vozidla k nástavbám	
<ul style="list-style-type: none">• rezerva - univerzální pneumatika 23.00x8.50-12• přípojka k hydrantu• recikulační odtok vody• Příprava pro tažné zařízení, dvě nastavitelné výšky, bržděný i nebržděný• Tažné zařízení	
Samosběrná zametací jednotka se zásobníkem	
<ul style="list-style-type: none">• zásobník na smetky s turbínou• barva zásobníku oranžová RAL 2011• přední zametací jednotka Hako-Citymaster 650 se sací hubicí a dvěma kartáči o průměru 720 mm, Max vnitřní radius 1050 mm, zametací šířka 1850 mm,• standartní mixované kartáče ocel / polypropylen (2 ks)• Regulované otáčky 0 – 120 ot/min s hydraulicky ovládaním šířky• Ručně , individuálně nastavitelný sklon kartáčů	



Sekání trávy – rotační sekačka s možností sběru i mulčování

Přední sekací jednotka 122 cm hydraulicky poháněná. 3 nožové speciální sekací ústrojí se zadním výhozem, pracovní šířka 122 cm. Integrované kyvadlo rovnováhy. Transportní pojistka pro jízdu po silnici.



Čelní odmetací válcový kartáč FKM:

Čelní kartáč typu FKM je určen pro zimní i letní údržbu místních komunikací, chodníků a peších zón. Montuje se na samojízdné pracovní stroje a malotraktory (HAKO Citymaster 600, 1250 a 1600). Pohon kartáře je řešen uprostřed nástavby, což zajišťuje úzký průjezdní profil. Žádná jiná součást rámu nebo pohonu kartáře bočně nepřesahuje šíři nástavby. Nástavba se na vozidlo zavěšuje pomocí čelního upínacího zařízení trojúhelníkovým závěsem (HAKO Citymaster 600, 1250 a 1600). Při montáži je možno s kartáčem snadno manipulovat na kolech. Vzhledem k odlišnostem technologie zimní a letní údržby je zametač pro zimní úklid vybaven zimním kartáčem a pro letní úklid kartáčem. Odmítací kartáč je v pracovní poloze veden výškově stavitelnými pojezdovými koly. Kyvné uložení umožňuje příčné kopírování nerovností vozovky a tím kvalitní úklid. Pomocí hydraulického obvodu je možné silniční zametač plynule oboustranně přetáčet vlevo i vpravo v úhlu 30°. Připojení hydraulického obvodu k nosiči se provádí pomocí rychlospojek.

Standardní barevné provedení oranžová RAL 2011, ostatní barvy volitelně za příplatek.



Servisní středisko – Unikont Group s.r.o.

Servisní středisko komunální techniky Unikont Group s.r.o.

adresa: Služeb 609/6, 108 00 Praha 10 Malešice

kontaktní osoba: Aleš Zahrádka, servisní technik, tel.: 724 790 752, email: a.zahradka@unikont.cz

případně: Jiří Valenta, náhradní díly, tel.: 725 392 847, email: dily@unikont.cz